

Neu: der Gator XUV 855 mit Dieselmotor Weit mehr als ein Arbeitsfahrzeug...

Unsere Gator-Familie wurde um ein wahres Prachtexemplar erweitert: den XUV Gator 855 mit Dieselmotor. Das Ergebnis unserer ideenreichen Ingenieure kann sich sehen lassen.

Dieser Gator meistert jede Situation und jedes Gelände mit Bravour und ist daher immer die richtige Wahl. Mit seinen innovativen Neuerungen und extrarobusten Komponenten verheißt der XUV 855D Leistung pur.

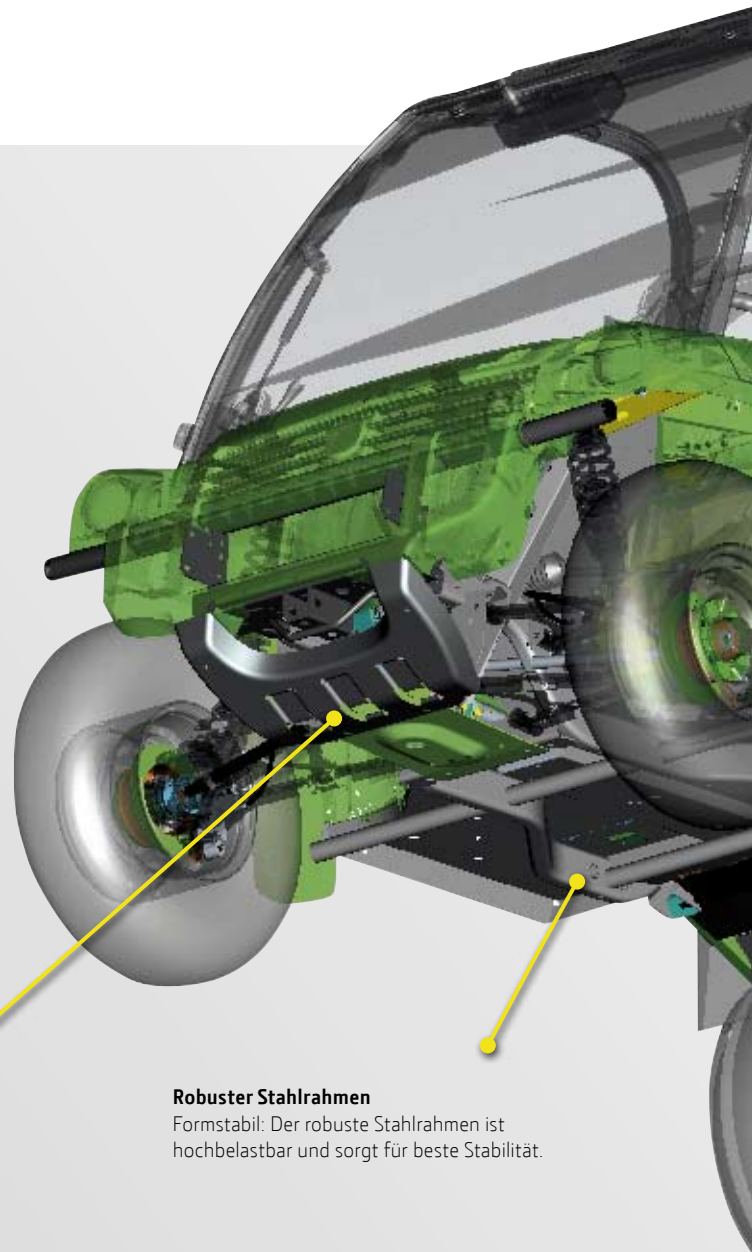

Robuster Stahlrahmen

Formstabil: Der robuste Stahlrahmen ist hochbelastbar und sorgt für beste Stabilität.

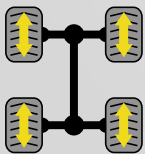

XUV

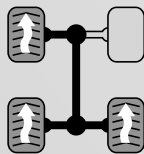

Mitbewerber

„Echter“ On-Demand Allradantrieb

Sie entscheiden, ob Sie konstant im rasenschonenden Betrieb bleiben oder per Knopfdruck den Allradantrieb vorwählen, der sich bei Bedarf automatisch zuschaltet. So sind Sie jedem Gelände gewachsen (Das ausgeklügelte System mit elektronischer Sperre verhindert, dass die gesamte Leistung auf ein Rad mit Schlupf übertragen wird).



52 km/h* Höchstgeschwindigkeit

Die enormen Kraftreserven des drehmomentstarken, wassergekühlten 3-Zylinder-Dieselmotors machen den XUV 855 zum leistungstärksten Dieselfahrzeug seiner Klasse.



Vielseitig einsetzbare Ladepritsche

Die praktische, modulierbare Ladepritsche mit klassenbestem Ladevolumen von 460 l und einer Zuladungskapazität von 454 kg fasst jedes noch so sperrige oder schwere Ladegut.

Bremssystem wie beim Pkw

Die 21 cm großen, hydraulisch betätigten Scheibenbremsen mit Doppelkolben-Bremssätteln vorne bestehen durch ihr herausragendes Ansprechverhalten und lassen Sie jederzeit zügig und sicher abbremsen.



Vollintegriertes CVT-Getriebe

Schneller, leichtgängiger und dazu noch kraftstoffsparender: Das stufenlose CVT-Zweigangetriebe macht Schalten überflüssig und besticht über den gesamten Geschwindigkeitsbereich durch seinen herausragenden Wirkungsgrad.



Einzelradaufhängung vorne und hinten

Der beeindruckende Federweg vorne und hinten hebt den Komfort auf ein bislang unerreichtes Niveau. Für zusätzliche Stabilität, selbst unter härtesten Bedingungen, sorgen die neuen Stabilisatoren an der Hinterachse.

Neu: der Gator XUV 855 mit Dieselmotor

Der fantastische Alleskönner



Noch produktiver arbeiten Sie mit unserem XUV Gator. Dieses unglaublich leistungsstarke Nutzfahrzeug mit optimiertem Fahrverhalten verrichtet die Arbeit sozusagen von allein und der Spaß bleibt auch nicht auf der Strecke.

Weder Hügel noch Wasser halten diesen Geländespezialisten auf. Der XUV ist auf jedem Terrain in seinem Element und gibt Ihnen stets ein sicheres Fahrgefühl. Einfach einsteigen und genießen!



Und der Gewinner ist...

Mit seiner Spitzengeschwindigkeit von 52 km/h* ist der dieseltreibene XUV Gator 855 eindeutig Klassenbesten.

*40 km/h mit optionaler StVZO-Ausrüstung

Alles unter Kontrolle

Echter On-Demand-Allradantrieb oder konstanter rasenschonender Betrieb? Sie haben die Wahl.

Platz nehmen und relaxen!

Auch bei härtesten Geländeeinsätzen sorgt die Federung des XUV Gators für einen herausragenden Fahrkomfort.

Design, das überzeugt

Auch in punkto Design setzt dieser Gator neue Maßstäbe. So ist er nicht nur in der klassischen Grün-Gelb-Ausführung sondern auch in den stylischen Farbtönen Schwarz und Olivgrün zu haben.



	geschützter Antriebsriemen
	On-Demand Allradantrieb
	52 km/h* Höchstgeschwindigkeit
	Einzelradaufhängung vorne und hinten
	zweistufiges CVT-Getriebe
	vielseitig verwendbare Ladepritsche

	3-Zylinder Dieselmotor mit 16,1 kW
	Geschwindigkeit 0–52 km/h
	Zuladungskapazität 635 kg
	Farben: grün-gelb
	olivgrün-schwarz

	Landwirtschafts- und Forstbetriebe
	Jagdreviere
	Golfplätze
	Freizeitparks

*Bei Fahrzeugen mit StVZO-Ausrüstung (gemäß EWG-Verordnung) beträgt die Höchstgeschwindigkeit 40 km/h.

Hier finden Sie das gewisse Extra Kabinen und Sonnendächer



4-Pfosten-Überrollschutz

Das Deluxe Sonnendach ist in den 4-Pfosten-Überrollschutz integriert. Diese Kabine (serienmäßig beim HPX und XUV) bietet reichlich Kopf- und Ellbogenfreiheit, besitzt Sicherheitsgurte und Außenspiegel. Beim HPX und XUV kann der 4-Pfosten-Überrollschutz modular zu einer Komfortkabine ausgebaut werden.



Kabinen/Sonnendächer	CX	T-Serie	HPX / XUV
4-Pfosten-Überrollbügel mit integriertem Sonnendach			●
Komfortkabine (Glas- bzw. Vinyltüren)		○	○
Sonnendach	○		
Sitze			
Schalensitze mit hoher Rückenlehne	●	●	●
Sitzbank			○
Sportsitz mit extrahoher Rückenlehne			○
Kabinenzubehör			
Außenspiegel		***	●
Ausstellbare Frontscheibe		***	○
Scheibenwischer		○**	○
Scheibenwaschanlage		○**	○
Glas- bzw. Vinyltüren			○
Heizung		○*	○
Sonnenblende		○**	○
Innenbeleuchtung		○**	○
Rundumleuchte		○	○
Arbeitsscheinwerfer vorne (2)		○	○
Arbeitsscheinwerfer hinten (1)		○	○



○ = Optional; *nur beim TH 6x4; **nicht verfügbar für den TE; *** bei der T-Serie in der Kabine enthalten
● = Serienausstattung

Komfortausstattungen



Ladestrom- und Geschwindigkeitsanzeige

Die bei der T-Serie in die Instrumententafel integrierten analogen Anzeigen für Geschwindigkeit und Ladestrom eignen sich bestens für Präzisionsarbeiten.



Windschutzscheibe

Bei der T-Serie schützt die höhenverstellbare Windschutzscheibe aus Plexiglas effizient vor Fahrtwind und Staub.



Fußmatte

Die abwaschbare Fußmatte schützt den Boden, dämpft den Lärm und hält die Fahrerplattform frei von Kratzern und Dreck.

Schutzvorrichtungen



Extrarobuster Rammschutzbügel

Der an der Stoßstange befestigte robuste Rammschutzbügel unterstreicht das moderne, aggressive Design unserer Gator-Modelle HPX und XUV.



Rammschutz vorne

Der robuste Rammschutz unterstreicht bei den Modellen der T-Serie das moderne Design und kann über die Frontkotflügel erweitert werden.



Extrarobuster Rammschutz für Frontkotflügel

Die Gatorfahrzeuge HPX und XUV überzeugen allesamt mit ihrem extrarobusten Rammschutz.



Stoßstange hinten

Hervorragenden heckseitigen Schutz bietet die Stoßstange (nicht für den CX, TS und HPX Gator).



Rammschutz für Ladepritsche

Der Rammschutz sieht nicht nur klasse aus, sondern sichert der Ladepritsche einen ausgezeichneten Seitenaufprallschutz (nicht für den CX, TS und HPX Gator).



Gummimatte für Ladepritsche

Die Matte schützt den Stahlboden effizient vor Schrammen und Kratzern und dient dem Ladegut als Schutzpolster sowie als rutschfeste Unterlage.

StVZO-Ausrüstung / Leuchten



StVZO-Ausrüstung*

Mit der StVZO-Ausrüstung (gemäß EWG-Verordnung) ist Ihr Gator für Fahrten auf öffentlichen Verkehrsstraßen gerüstet.



Rückleuchtenschutz**

Dieses Schutzgitter vermindert die Gefahr von Beschädigungen Ihrer Schlussleuchten im harten Geländeeinsatz.



„Offroad“-Frontscheinwerfer

Bei dem HPX und XUV Gator sorgen die zwei am Rammschutzbügel angebrachten, 55 Watt starken Zusatzscheinwerfer für optimale „Weitsicht“.

Ausrüstungen für Anhäng- und Transportarbeiten



Kippvorrichtung für Ladepritsche

Mit dieser Hubvorrichtung lässt sich die Ladepritsche, auch bei voller Zuladung, bequem vom Sitz aus über einen Schalter am Armaturenbrett anheben und absenken.



Ladebordwanderhöhung*

Mit diesem vierwändigen Aufbau erhöhen Sie deutlich das Ladevolumen.



Trennwände**

Optional lässt sich die Ladepritsche durch Trennwände unterteilen. Das Ein- und Ausbauen der Wände erfolgt schnell und werkzeuglos.



Ablagegestell

Das frontseitig auf der Motorhaube anzubringende Ablagegestell erhöht die Transportkapazität unserer HPX und XUV Gatorfahrzeuge. Das Gestell lässt sich kinderleicht am Rammschutzbügel befestigen.



Anhängervorrichtung

Für Zugarbeiten mit Anhängern lässt sich z. B. diese Anhängervorrichtung sowohl hinten als auch optional vorne* montieren.

Gerätehalter**

Mit diesem an der Ladepritsche anzubringenden praktischen Gestell können Sie Werkzeuge wie Rasentrimmer, Schaufeln und Rechen gut unterbringen. Das schafft Platz für weiteres Ladegut.



*nicht für den CX Gator verfügbar

** nicht für den CX, TS und HPX Gator verfügbar

Zubehör im Überblick

	CX	TS	TX / TX Turf / TE / TH 6x4	HPX	XUV
Komfortausstattungen					
Verstellbarer Fahrersitz	●	○	○	●	●
Handschuhfach	●	●	●	●	●
12 V-Anschluss (Gleichstrom)	●	●	●	●	●
Dosenhalter	●	●	●	●	●
Geschwindigkeits- und Ladestromanzeige		○	○		
Windschutzscheibe aus Kunststoff	○	○	○		
Außenspiegel	○	○	○	●	●
Fußmatte	○	○	○	○	○
StVZO-Ausrüstung / Scheinwerfer					
StVZO-Ausrüstung		○	○	○	○
Arbeitsscheinwerfer vorne		○	○	○	○
Arbeitsscheinwerfer hinten		○	○	○	○
„Offroad“-Frontscheinwerfer				○	○
Rückfahralarm	○	○	○	○	○
Hupe	○	○	○	○	○
Schutzvorrichtungen					
Stoßstange vorne	○	○	○ (●beim TH 6x4)	●	●
Rammschutz vorne		○	○		
Extra robuster Rammschutz (vorne)				○	○
Kotflügel-Rammschutz		○	○		
Extra robuster Kotflügel-Rammschutz				○	○
Unterfahrschutz für Radaufhängung (vorne u. hinten)				○ (nur vorne)	○
Unterfahrschutz		○	○	○	
Extrarobuster Unterfahrschutz					○
Stoßstange hinten			○		○
Rammschutz für Ladepritsche			○		○
Schutzbügel für Brems- und Schlussleuchten			○		○
Ladepritscheneinlage aus Kunststoff		○		○	
beschichtete Ladefläche			●		●
Gummimatte für Ladefläche	○	○	○	○	○
verstärkte Federung vorne	○	○	○	○	●
Abdeckplane	○	○	○	○	○
Ausrüstungen für Anhäng- und Transportarbeiten					
Ladepritsche mit abnehmbaren Seitenteilen			●		●
Manuelle Hubunterstützung	●		●		●
Kippvorrichtung für Ladepritsche	○	○	○	○	○
Ladebordwanderhöhung		○	○	○	○
Trennwände für Ladepritsche			○		○
Gerätehalter (Ladepritsche)			○		○
Ablagegestell (Motorhaube)				○	○
Anhängekupplung hinten	○	○	○	○	○
Vorrichtung für Anhängekupplung/Seilwinde hinten	○	○	○ (●beim TX)	○	●
Zugpendel ohne StVZO	○	○	○	○	○
Vorrichtung für Anhängekupplung/Seilwinde vorne	○	○	○	○	●
Schneeketten	○	○	○	○	○

○ = Option;

● = Serienausstattung

Weit mehr als „nur“ ein Nutzfahrzeug Exquisite Zusatzausstattungen für Ihren Gator



1,37 m breites Front-Räumschild

- Schneeräum- und leichte Planierarbeiten
- in 3 Positionen manuell verstellbar
- elektronisch betätigter Aushub
- Schnellanbausystem
- austauschbare Schildkante



1,83 m breites Front-Räumschild

- Schneeräum- und leichte Planierarbeiten
- in 5 Positionen manuell verstellbar
- elektronisch betätigter Aushub
- Schnellanbausystem
- austauschbare Schildkante



1,83 m breites V-Schild

- Schneeräum- und leichte Planierarbeiten
- in 5 Positionen manuell verstellbar
- elektronisch betätigter Aushub
- Schnellanbausystem
- austauschbare Schildkante



Seilwinde

- für Lasten bis zu 1.134 kg
- zum Schleppen von Baumstämmen, Herausziehen von Büschen/Hecken oder Straffen von Elektrozäunen
- ausgesprochen leistungsstarkes und rundum leises Planetengetriebe mit drei Planetenstufen für optimale Lastverteilung
- zur front- und heckseitigen Anbringung

Optionen	CX	T-Serie	HPX / XUV
Fronträumschild (1,37 m)	<input type="radio"/>		
Fronträumschild (1,83 m)		<input type="radio"/>	<input type="radio"/>
V-Schild (1,83 m)		<input type="radio"/>	<input type="radio"/>
Seilwinde		<input type="radio"/>	<input type="radio"/>

○ = Option

Maßgeschneiderte Reifen

Sorgen Sie für eine einsetzungsgerechte Bereifung



Rasenbereifung

- rasenschonend
- ausgezeichnete Traktion auf feuchten Böden
- erstklassiger Fahrkomfort
- hohe Laufruhe
- niedriger Verschleiß auf harten Böden



Knopfprofil

- Allzweckreifen für den On- und Offroad-Einsatz
- gute Traktion bei Offroad-Einsätzen
- niedriger Bodendruck



Leistungsstarke Allzweckreifen (Terra Hawk All Terrain)

- Allzweckreifen für den On- und Offroad-Einsatz
- gute Traktion bei Offroad-Einsätzen
- niedriger Bodendruck



Extrem leistungsstarke Geländereifen (Ancla Extreme Terrain)

- starkes Profil für den Offroad-Einsatz
- hervorragende Traktion auf schlammigen Böden ohne Zugeständnisse an den Fahrkomfort
- pannenresistente 4PR-Reifen



Leistungsstarke Geländebereifung (Extreme Terrain)

- herausragende Traktion bei Offroad-Einsätzen
- pannenresistent
- auch für den Onroad-Einsatz geeignet



Leistungsstarke Allzweckreifen (HPAP)

- Allzweckreifen für den On- und Offroad-Einsatz
- niedriger Bodendruck
- erstklassige Bodenhaftung bei Offroad-Einsätzen



Extrem leistungsstarke Geländereifen (Maxxis Xtreme Terrain) auf 14 Zoll-Alufelgen

- Gürtelreifen mit ausgezeichneter Stoßdämpfung
- stylische, leistungsstarke Alufelgen in gelb
- spezielles, ausgesprochen griffiges Profil und optimales Kurvenverhalten
- extrem pannenresistente und langlebige 6PR-Reifen

Reifenoptionen	CX	TS	TX	TH 6x4	TX Turf / TE	HPX	XUV
Rasenbereifung	●	○	●	○	●	○	
Geländebereifung (All Terrain)		○	○	○			
Knopfprofil		●		●			
Leistungsstarke Geländereifen (Extreme Terrain)			○			○	
Leistungsstarke Allzweckreifen (Terra Hawk All Terrain)							●
Leistungsstarke Allzweckreifen (HPAP)						●	
Extrem leistungsstarke Geländereifen (Ancla)							○
Extrem leistungsstarke Geländereifen (Maxxis)							○

○ = Option;
● = Serienausstattung

Technische Daten

HPX, XUV, ProGator

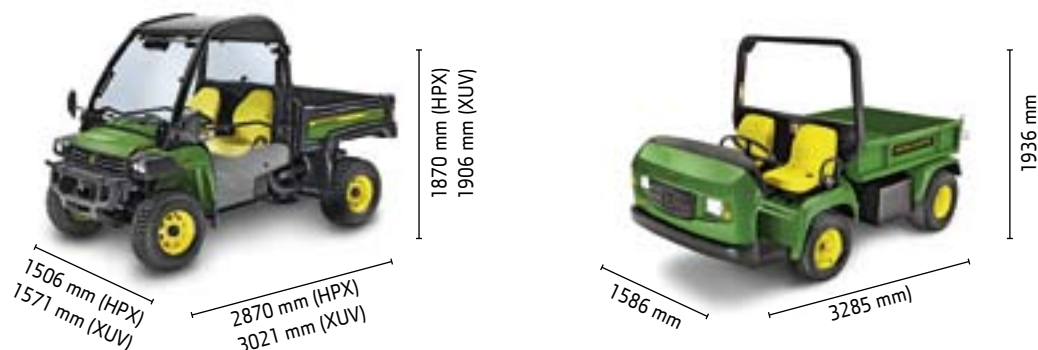

Modell	Gator HPX 4x4 Diesel	Gator XUV 855 Diesel 4x4**	Pro Gator 2030A
Motor			
Typ	854 cm ³ , 3-Zylinder-, 4-Takt-OHV Diesel	854 cm ³ , 3-Zylinder-, 4-Takt-OHV Diesel	1.115 cm ³ , 3-Zylinder-, 4-Takt-OHV Diesel
Nennleistung (ECE-R24), kW / PS	13,6 / 18,5 bei 3400 U/min	16,1 / 21,9 bei 3400 U/min	17,7 / 24 bei 3600 U/min
Max. Drehmoment, Nm	45 bei 2500 U/min	50 bei 2400 U/min	62 bei 2400 U/min
Kühlsystem	wassergekühlt	wassergekühlt	wassergekühlt
Tankvolumen; Liter	20	20	30
Kraftstoffverbrauch*, l/h	0,95	1,89	–
Getriebe			
Typ	stufenloses 2-Gang-Getriebe (CVT)	stufenloses 2-Gang-Getriebe (CVT)	5-Gang-Synchrongetriebe
Fahrgeschwindigkeit, km/h	0 – 40	0 – 52 (mit StVZO-Ausrüstung: 0 – 40)	4,5 – 30,7
Differenzialsperre	serienmäßig, handbetrieben	serienmäßig, handbetrieben	serienmäßig, handbetrieben
Bremsen	hydraulisch betätigte Scheibenbremsen vorne/hinten	hydraulisch betätigte Scheibenbremsen vorne/hinten	hydraulisch betätigte Trommelbremse vorne/hinten
Vorderradaufhängung	MacPherson Federbein mit Dreieckslenker, einstellbar	Einzelradaufhängung mit einstellbaren Federbein	doppelte Blattfedern und Stoßdämpfer
Hinterradaufhängung	Teilunabhängige Radaufhängung mit einstellbaren Federbeinen	Einzelradaufhängung einstellbaren Federbeinen und Stabilisatoren	doppelte Blattfedern und Stoßdämpfer
Federweg vorne / hinten, mm	131 / 75	203 / 229	55 / 55
Abmessungen			
Gewicht (inkl. Kraftstoff/Flüssigkeiten), kg	757	877	984 (mit Ladepritsche)
Anhängelast (auf ebenem Gelände), kg	590	680	680
Zuladungskapazität, kg	635	635	1202
Bodenfreiheit			
Unter Hinterachse, mm	152	267	168
Unter Fahrerplattform, mm	305	311	–
Ladepritsche			
Typ / Material	1,3 mm starker Stahl	Seitenwände und Heckklappe aus Polypropylen; Boden und Ladeverstärkung aus Stahl	Stahl
Abmessungen, mm	1116 x 1244 x 229	1143 x 1320 x 305	1650 x 1270 x 270
Volumen, m ³	0,32	0,46	0,57
Zuladungskapazität, kg	454	454	876
Reifen			
Vorne	24x9.50-10 4PR	26x9.00-12 4PR (XT) 25x9.00-12 4PR (AT)	23x10.50-12 4PR
Hinten	24x12.00-10 4PR (Turf HPAP) 24x10.50-10 4PR (HPAT)	26x11.00-12 4PR (XT) 25x11.00-12 4PR (AT)	26x12.00-12 4PR
Sonstige Serienausstattungen	doppelter Dosenhalter Handschuhfach Betriebsstundenzähler Kraftstoffanzeige 12 V-Anschluss (Gleichstrom)	doppelter Dosenhalter Handschuhfach Betriebsstundenzähler Kraftstoffanzeige 12 V-Anschluss (Gleichstrom)	–

*halb beladen und bei mittlerer Geschwindigkeit

**2 Farbkombinationen zur Auswahl: Grün-Gelb. Olivgrün-Schwarz.